

1.7

Количество вставных полок и местоположение штанги может отличаться от рисунка в связи с предпочтениями заказчика.

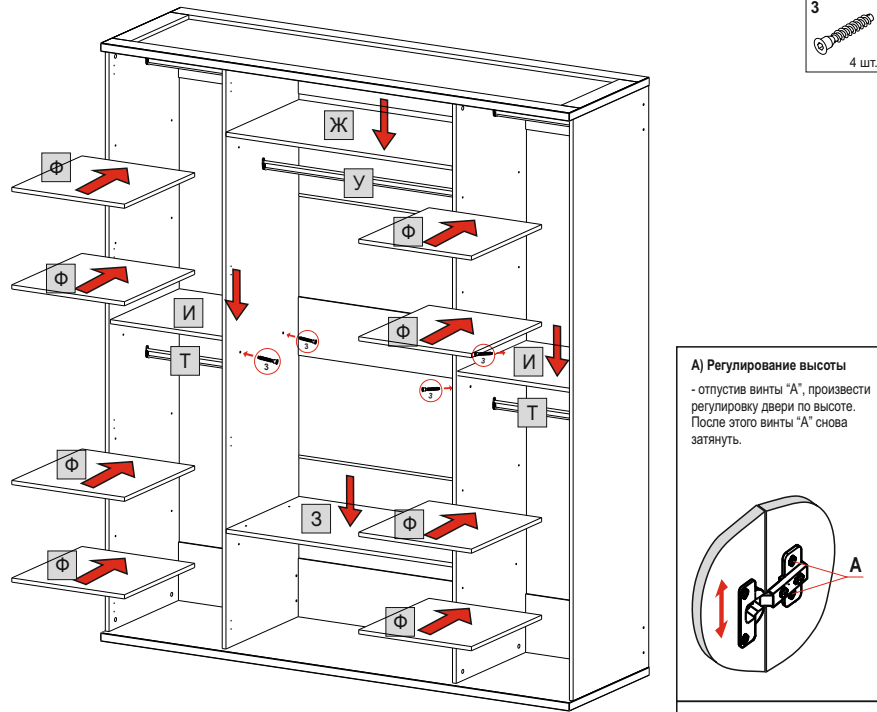

А) Регулирование высоты
- отпустив винты "А", произвести регулировку двери по высоте. После этого винты "А" снова затянуть.

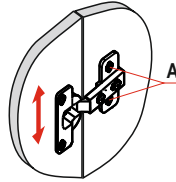

Б) Регулирование глубины
- регулировочный винт "Б" повернуть по или против часовой стрелки, регулируя расстояние между дверью и кромкой боковины.

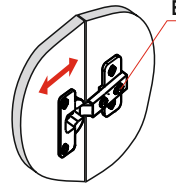

В) Регулирование наложения
- установочный винт "В" повернуть по или против часовой стрелки, наложение двери соответственно увеличится или уменьшится.

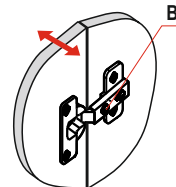

1.8

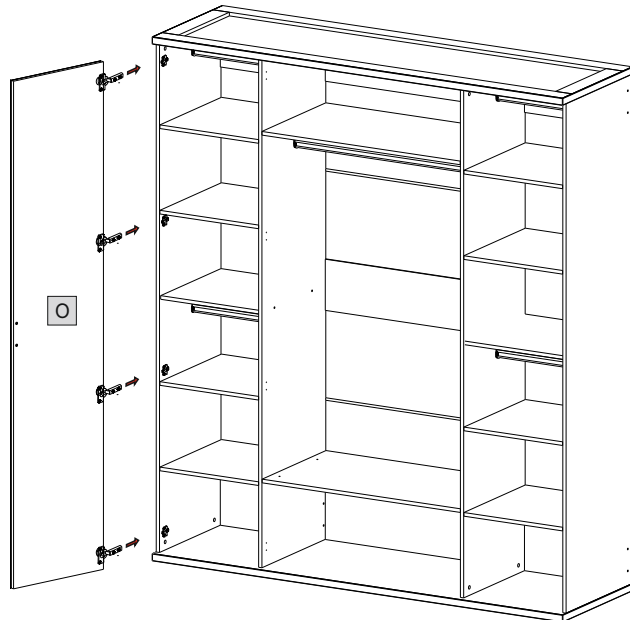

Повторить операцию с остальными фасадами. **О**



Инструкция по сборке.
Спальный гарнитур СПГ-5
“Мальта”
Шкаф 4-х дверный



УВАЖАЕМЫЙ ПОКУПАТЕЛЬ

Нашей инструкцией, мы хотим оказать Вам помощь по сборке, уходу и эксплуатации изделия. Перед началом сборки внимательно изучите данную инструкцию! Мебель изготовлена в соответствии с требованиями ГОСТ 16371-93 "Мебель. Общие технические условия".

КРАТКОЕ ОПИСАНИЕ

Изделие сочетает в себе такие важные качества, как компактность, универсальность и многофункциональность. Применяемые материалы для изготовления набора соответствуют ГОСТ 16371-93. Корпусные детали набора изготавливаются из древесно-стружечных плит, облицованных пленками на основе термореактивных полимеров ТУ 13-04-02-87, ГОСТ 10632-89 с обязательным защитным покрытием открытых, не сопрягаемых поверхностей кромочным материалом на основе бумаги, пропитанных термореактивными полимерами ТУ-13-771-90.

ОБЩИЕ УКАЗАНИЯ

Из-за значительных габаритов, для удобства транспортирования, наше изделие поставляется в разобранном виде. Освободите изделие и комплектующие от упаковки. Для монтажа комплекта мебели Вам потребуется следующий инструмент: Отвёртка крестовая, отвертка плоская, ключ S=4 (поставляется изготовителем). При сборке избегайте неосторожных ударов и излишних усилий. После сборки и установки дверей отрегулируйте их положение с помощью установочных и регулировочных винтов. Изделие должно стоять устойчиво. После завершения сборки необходимо проверить изделие на прямоугольность. Для удаления пыли используйте сухую, мягкую ткань и специальные средства для ухода за мебелью.

НЕ РЕКОМЕНДУЕТСЯ

- Устанавливать изделие вблизи отопительных приборов;
- Содержать в сырых, не отапливаемых и не проветриваемых помещениях
- Оставлять двери открытыми или ящики выдвинутыми
- Оберегайте мебель от попадания воды, растворителей (спирт, бензин, ацетон и др.), а также от механических повреждений.

ГАРАНТИИ ИЗГОТОВИТЕЛЯ

Изготовитель гарантирует соответствие мебели требованиям ГОСТ 16371-93 при соблюдении условий транспортирования, хранения, правильной сборки и эксплуатации.

Срок службы набора мебели - 10 лет.

Гарантийный срок эксплуатации - 24 месяца.

Гарантийный срок при розничной продаже через торговую сеть исчисляется со дня продажи мебели.

Претензии рассматриваются при наличии кассового чека на приобретённую мебель, с обязательным приложением ярлыков и личных бирок упаковщиков.

По дефектам, появившимся из-за не соблюдения покупателем правил по сборке, эксплуатации, и уходу за мебелью, а также с внешними механическими повреждениями, мебель обмена и гарантийному ремонту не подлежит.

ВНИМАНИЮ ПОКУПАТЕЛЕЙ!

Предприятие-изготовитель постоянно работает над улучшением потребительских качеств выпускаемой мебели и оставляет за собой право совершенствования конструкции изделия, замены лицевой и крепёжной фурнитуры на более современную, без внесения изменений в настоящую инструкцию.

Наш адрес: ООО "Успех" 456320 Россия, Челябинская обл., г. Миасс, пер.Дворцовый, д.5, кв.47
Адрес в Интернете: E-mail: olegmiass@gmail.com; <http://www.успех-миасс.рф> Тел. 8 (3513) 530-700 546-666.

1.5

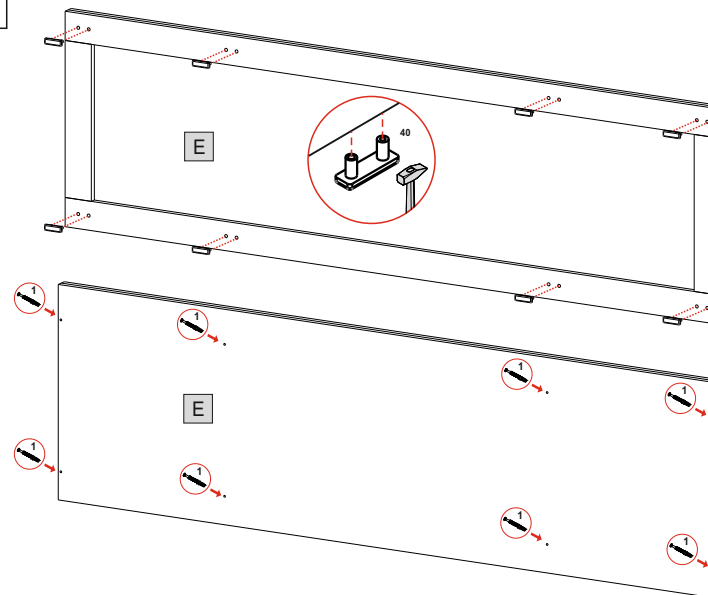

1.6

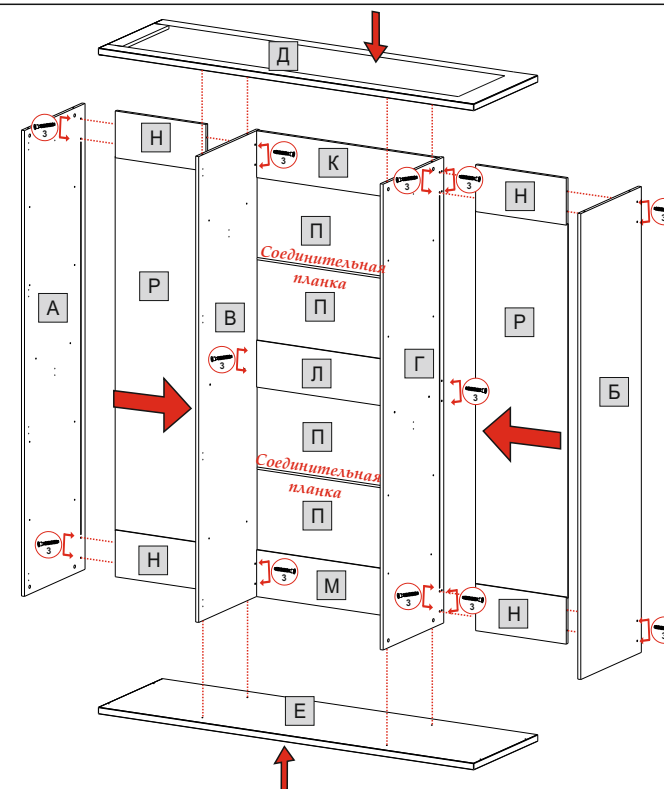

1.3

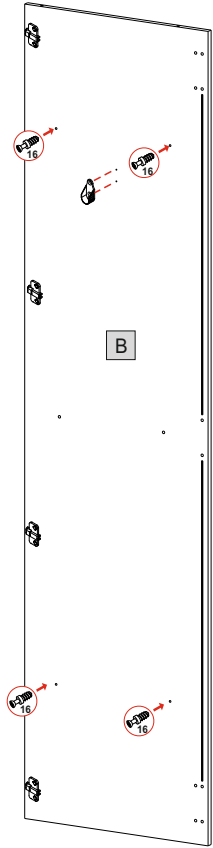

Штангодержатели устанавливаются в отверстия в один из двух предложенных вариантов по предпочтению заказчика.

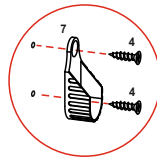
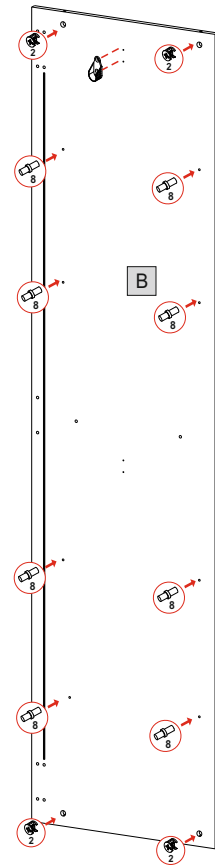

Повторить операцию с правой средней стенкой в зеркальном отражении. Г

1.4

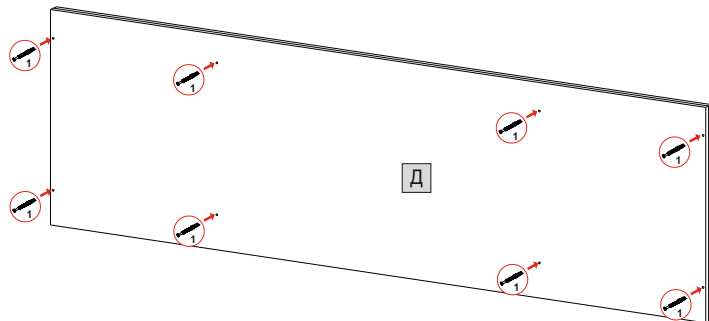

Условные обозначения фурнитуры



Список фурнитуры

№	Название	Кол-во
1	Труба овальная L-968 мм; L-478 мм	1;2
2	Планка ПВХ соединительная L-967 мм	2
3	Минификс усиленный	12
4	Дюбель	12
5	Штангодержатель	6
6	Полкодержатель	33
7	Петля наружная	16
8	Опора «Подпятник»	8
9	Шуруп 3x15 мм	81

№	Название	Кол-во
10	Шуруп 4x25 мм	17
11	Ручка	4
12	Винт для ручки	8
13	Винт конфирмат	33
14	Заклушка	21
15	Минификс	17
16	Заклушка	17
17	Стяжка межсекционная	2
18	Ключ 6-ти гранный	1

Условная сборка двух деталей:

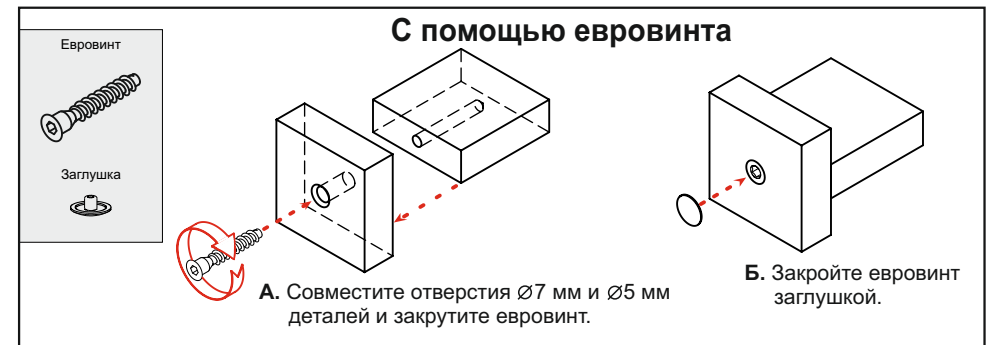

Условные обозначения деталей

Название	Размер	Кол-во	Об.
Стенка боковая левая	2230x560	1	А
Стенка боковая правая	2230x560	1	Б
Стенка средняя левая	2230x560	1	В
Стенка средняя правая	2230x560	1	Г
Крыша	2001x590	1	Д
Дно	2001x590	1	Е
Полка жесткая верхняя	968x540	1	Ж
Полка жесткая нижняя	968x540	1	З
Полка жесткая боковая	484x510	2	И
Стяжка средняя верхняя	968x224	1	К
Стяжка средняя	968x224	1	Л
Стяжка средняя нижняя	968x224	1	М
Стяжка боковая	484x224	4	Н
Фасад	2222x496	4	О
Стенка задняя средняя (ЛДВП)	393x977	4	П
Стенка задняя боковая (ЛДВП)	1791x493	2	Р
Соединительная планка ПВХ	L-967	2	С
Труба овальная	L-478	2	Т

Название	Размер	Кол-во	Об.
Труба овальная	L-962	1	У
Доп. вставная полка (1 комплект)*	482x520	4	Ф

*** - Комплектовка шкафа полками 482x520 мм осуществляется за дополнительную плату !!!**

Условная сборка двух деталей:

С помощью стяжки межсекционной

А. Совместите отверстия $\varnothing 6$ мм и $\varnothing 6$ мм деталей и закрутите стяжку.

С помощью минификса

Минификс

Стержень

Эксцентрик

Заглушка

А. Закрутите стержень минификса в отверстие $\varnothing 5$ мм.

Б. Вставьте стержень минификса в отверстие $\varnothing 7$ мм.

В. Вставьте эксцентрик минификса в отверстие $\varnothing 15$ мм (стрелка должна указывать на стержень минификса) и закрутите.

Г. Закройте минификс заглушкой.

1.1

Повторить операцию с остальными фасадами

<p>4 8 шт.</p>	<p>13 4 шт.</p>	<p>10 2 шт.</p>	<p>9 1 шт.</p>
--------------------	---------------------	---------------------	--------------------

1.2

А

Б

<p>2 8 шт.</p>	<p>7 2 шт.</p>	<p>8 16 шт.</p>	<p>16 4 шт.</p>
<p>14 8 шт.</p>	<p>4 20 шт.</p>		

Штангодержатели устанавливаются в отверстия в один из двух предложенных вариантов по предпочтению заказчика.